

Hámozók Burgonyakoptató, 10 kg, tárcsa nélkül

TERMÉK # _____

MODELL # _____

NÉV # _____

SIS # _____

AIA # _____



603269 (T10ENP)

10 kg-os burgonyakoptató,
tárcsa nélkül

Rövid leírás

Termék szám

Rozsdamentes acél konstrukció, nagy teherbírású műanyagból készült átlátszó fedővel. Sík, vízálló (IP55) kezelői panel, programozható időzítővel és alacsony feszültség szinttel. A készülék leáll, ha a fedelet felnyitják, vagy a kiadagoló ajtót kinyitják. Kivehető vízfúvóka a tisztításhoz.

Fő jellemzők

- Mágneses érzékelők leállítják a készüléket, ha a fedő és/vagy az ajtó nyitva van.
- 50-200 adag elkészítéséhez alkalmas.
- A levágott héjak kis darabokra vannak aprítva, ez megkönnyíti a leürítési folyamatot.
- Szakaszos funkció a kiürítési folyamat irányításához.
- Levehető, a fedélhez csíptetett kézizuhany, amely a készülék tisztítására szolgál.
- Időzítő, visszaszámláló kijelzővel.
- Átlátszó fedél sérülésálló műanyagból, amely betekintést nyújt a feldolgozási folyamatba.

Konstrukció

- Rozsdamentes acél konstrukció.
- IP55 vízállóságú érintőgombos kezelői panel.
- Átlátszó BPA mentes fedő, mágneses biztonsági rendszerrel, amely leállítja a készüléket, ha a tető nincs megfelelően lezárva.

Opcionális tartozékok

- Mosótárcsa, 10/15 kg-os modellhez PNC 653058
- Dörzstárcsa kisebb hagymához, salottához, fokhagymához, T10/T15 modellhez, átmérő 388 mm PNC 653184
- Dörzstárcsa, T10/T15 PNC 653203
- Késvágó tárcsa, 10/15kg töltetsúlyú burgonyakoptatóhoz PNC 653204
- Dörzstárcsa nagy hagymához, T10/T15 PNC 653205
- Zöldségmosó szárító kosár, 10 kg töltetsúlyú burgonyakoptató gépbe PNC 653208
- R/M acél kagyló tárcsa 10/15kg-s burgonya koptatóhoz (koptató hengeres modellekhez nem) PNC 653620
- Szűrőasztal csúsztató polccal, előre szerelt PNC 653783
- Szűrőasztal csúsztató polccal PNC 653784

Jóváhagyás

Előlnézet

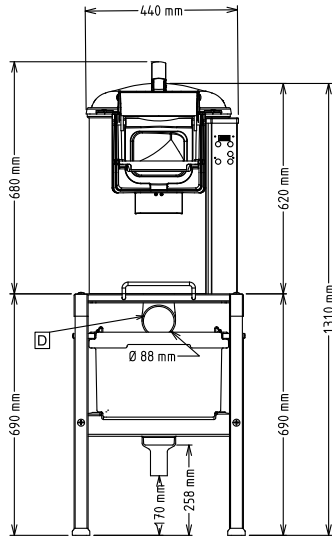

Oldalnézet

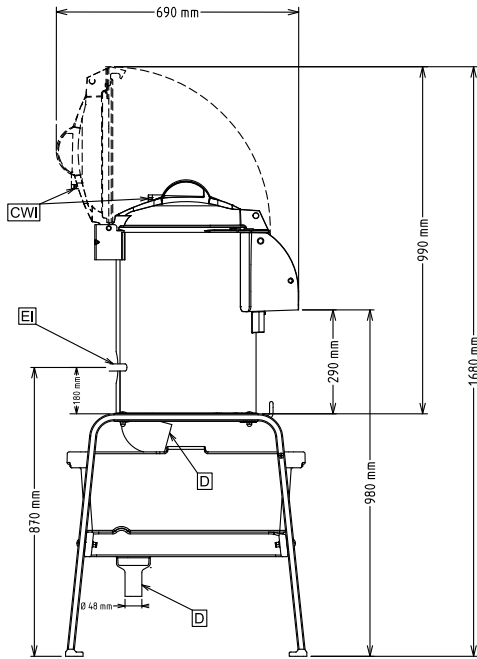

- CWII = Bejövő hidegvíz
 D = Leűrités
 EI = Elektromos csatlakozás

Felülnézet

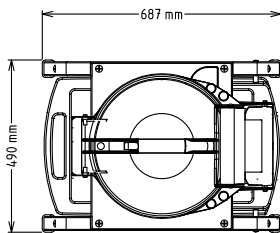

Elektromos

Tápfeszültség:	200-240/380-440 V/3
Felvett teljesítmény:	ph/50/60 Hz
Összes Watt:	0.37 kW

Kapacitás:

Teljesítmény (max.):	160 kg/ciklus
Kapacitás:	10 Litre

Technikai információ:

Külső méretek, szélesség:	440 mm
Külső méretek, mélység:	690 mm
Külső méretek, magasság:	680 mm
Szállítási súly:	51 kg